

DATENBLATT

HYDRAULIK-STAPLER MIT ELEKTROANTRIEB DYC-SERIE





Abbildung 1. Abmessungen des Hydraulik-Staplers mit Elektroantrieb DYC.

Tragkraft 1000 kg

	1001635	1001636	1001637	1001575	1001638
Tragkraft, kg	1000	1000	1000	1000	1000
Schwerpunkt (C), mm	500	500	500	500	500
Hubhöhe (H), mm	1600	2000	2500	3000	3500
Aufnahmehöhe, mm	85	85	85	85	85
Gabellänge (L), mm	1150/1200				
Gabelbreite (E), mm	540	540	540	540	540
Gesamtbreite (B), mm	804/904				
Gesamtlänge (A), mm	1673				
Maximale Höhe, mm	2165	2532	3032	3532	4032
Gefaltete Höhe (H1), mm	2165	1565	1815	2065	2315
Wenderadius, mm	1326	1326	1326	1326	1326
Bodenabstand, mm	84				
Raddurchmesser, mm	54/160				
Hubgeschwindigkeit mit / ohne Last, mm/s	130 / 230				
Senkgeschwindigkeit mit / ohne Last, mm/s	500 / 400				
Hubmotor, V/kW	12/1,6				
Batterie	12 V/120 Ah				
Ladegerät, V/A	12/15				
Gewicht, kg	375	410	450	480	550

Tragkraft 1500 kg

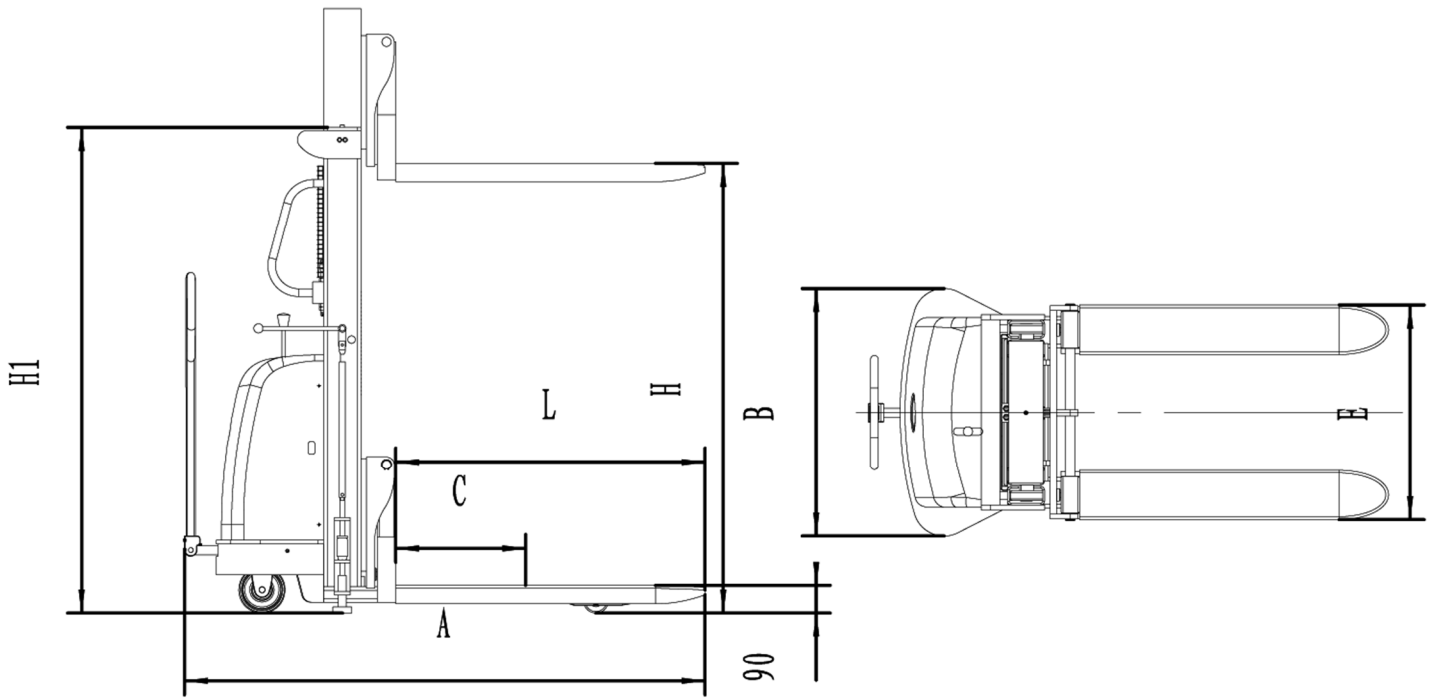
	1001643	1001644	1001645	1001576	1001577
Tragkraft, kg	1500	1500	1500	1500	1500
Schwerpunkt (C), mm	500	500	500	500	500
Hubhöhe (H), mm	1600	2000	2500	3000	3500
Aufnahmehöhe, mm	85	85	85	85	85
Gabellänge (L), mm	1150/1200				
Gabelbreite (E), mm	540	540	540	540	540
Gesamtbreite (B), mm	804/904				
Gesamtlänge (A), mm	1673				
Maximale Höhe, mm	2165	2532	3032	3532	4032
Gefaltete Höhe (H1), mm	2165	1565	1815	2065	2315
Wenderadius, mm	1326	1326	1326	1326	1326
Bodenabstand, mm	84				
Raddurchmesser, mm	54/160				
Hubgeschwindigkeit mit / ohne Last, mm/s	130 / 230				
Senkgeschwindigkeit mit / ohne Last, mm/s	500 / 400				
Hubmotor, V/kW	12/1,6				
Batterie	12 V/120 Ah				
Ladegerät, V/A	12/15				
Gewicht, kg	395	430	450	500	580

Tragkraft 2000 kg

	1001646	1001647	1001648
Tragkraft, kg	2000	2000	2000
Schwerpunkt (C), mm	500	500	500
Hubhöhe (H), mm	1600	2000	2500
Aufnahmehöhe, mm	85	85	85
Gabellänge (L), mm	1150/1200		
Gabelbreite (E), mm	540	540	540
Gesamtbreite (B), mm	804/904		
Gesamtlänge (A), mm	1673		
Maximale Höhe, mm	2165	2532	3032
Gefaltete Höhe (H1), mm	2165	1565	1815
Wenderadius, mm	1326	1326	1326
Bodenabstand, mm	84		
Raddurchmesser, mm	54/160		
Hubgeschwindigkeit mit / ohne Last, mm/s	130 / 230		
Senkgeschwindigkeit mit / ohne Last, mm/s	500 / 400		
Hubmotor, V/kW	12/1,6		
Batterie	12 V/120 Ah		
Ladegerät, V/A	12/15		
Gewicht, kg	395	430	450

Loadchart

